

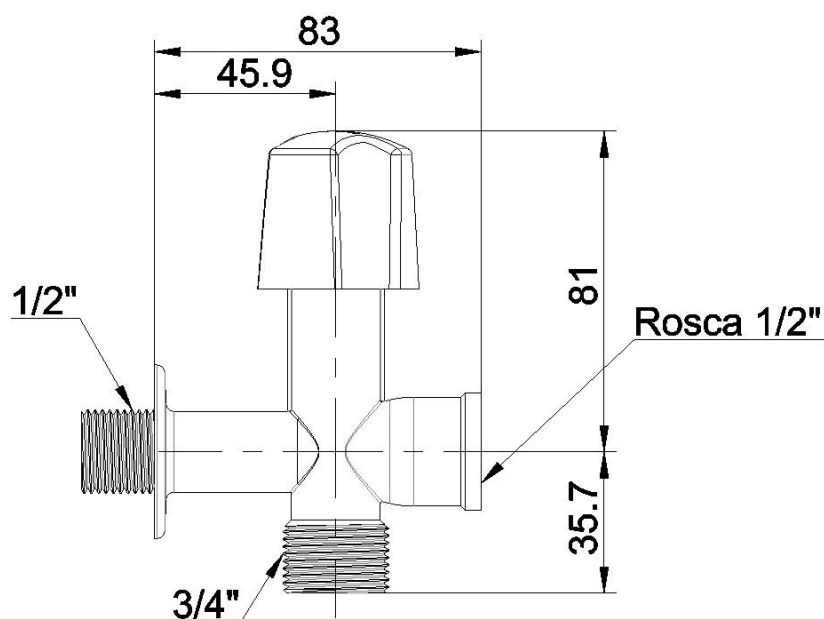

## 1. CARACTERÍSTICAS TÉCNICAS

- Composição: Polipropileno, polietileno, poliacetal e borracha nitrílica (anel de vedação);
- Peças produzidas pelo processo de injeção;
- Aplicação máquinas de lavar;
- Fácil instalação. Não é necessário o uso de ferramentas;
- Rosca de 1/2" ou 3/4";
- Alta resistência e vida útil.

## 2. DIMENSÕES BÁSICAS



### 3. INSTRUÇÕES PARA INSTALAÇÃO

Feche o registro geral.

Na instalação do registro de máquina de lavar, junto à parede, deverá ser utilizado fita veda rosca (2 a 3 voltas são suficientes) na rosca do registro e apertar manualmente junto à conexão da parede;

Na instalação do tubo para a máquina de lavar, verifique se o anel de vedação (fornecido com a mangueira da máquina de lavar) está colocado corretamente. Não utilizar outro tipo de vedação.

Para a instalação do tampão ou torneira na saída do registro, deverá ser utilizado fita veda rosca (2 a 3 voltas são suficientes) na rosca.

Após instalação abra o registro geral.

### 4. LIMPEZA E CONSERVAÇÃO

Para limpeza e melhor conservação dos acessórios, não utilize produtos abrasivos como palha de aço ou sapólio. Use apenas sabão neutro e pano macio.